

VRS Válvula de retención servicio severo

Válvula de retención de alto caudal con cierre por poppet y retorno a resorte, especialmente diseñada para servicio severo, incluyendo aplicaciones en GNC.

Características

- Adecuado guiado del poppet que minimiza el “tableteo”
- Mejorado sistema de retención del aro-sello de cierre
- Resorte robusto, que reduce el riesgo de rotura por fatiga del material
- Buen desempeño ante flujo alternativo
- Alto caudal, con buen comportamiento dinámico
- Conexiones roscadas NPT
- 100% probadas en fabrica



Especificaciones técnicas

Presión de servicio @ 21°C:

Standard	414 bar
Opcional	690 bar

Temperatura de servicio:

-12 a 204 °C

Presión de apertura:

Standard	≤ 0,7 bar (fija)
Opcional	5 bar ± 20%

Materiales estándar:

Cuerpo	Poppet	Asiento y junta estándar (*)	Resorte
AISI 316	AISI 316	Fluoro elastómero	AISI 302

(*) Otros materiales a pedido.

Dimensiones para el montaje

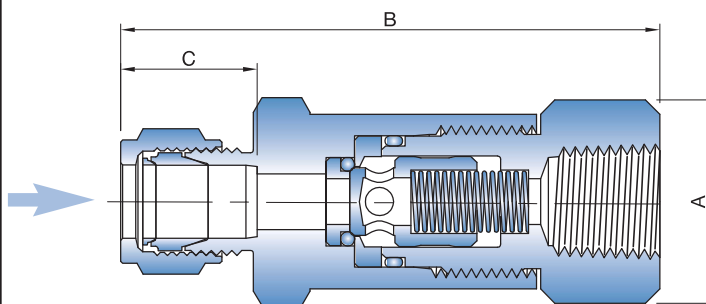

Información para ordenar

Modelo	VRS 25 I
Conexión (*)	25: 1/4 NPT H 50: 1/2 NPT H 75: 3/4 NPT H
Opcionales	HS: p.max 690 bar 5 : p apertura 5 bar ±20%
Material	I: Ac.inoxidable

Conexiones entrada / salida (*)	Modelo	Presión de servicio @ 21°C [bar]	Orificio [mm]	coeficiente CV	Dimensiones [mm]		
					A (hex.)	B	C
1/4" NPT H	VRS25-I	414	5.75	0.82	22.2	59.0	-
1/4" Tubo	VRS25T-I	414	4.70	0.56	22.2	73.8	16.4
1/2" NPTH	VRS50-I	414	11.50	4.00	31.7	84.5	-
1/2" Tubo	VRS50T-I	414	10.50	3.20	31.7	107.5	24.0
1/2" NPT H	VRS50-I-HS	690	10.00	3.00	34.9	84.5	-
3/4" NPT H	VRS75-I	414	15.20	6.00	34.9	104.0	-

(*) Otras conexiones, a pedido